

1 DETALHAMENTO PÓRTICOS 01 E 07
ESC: 1/50

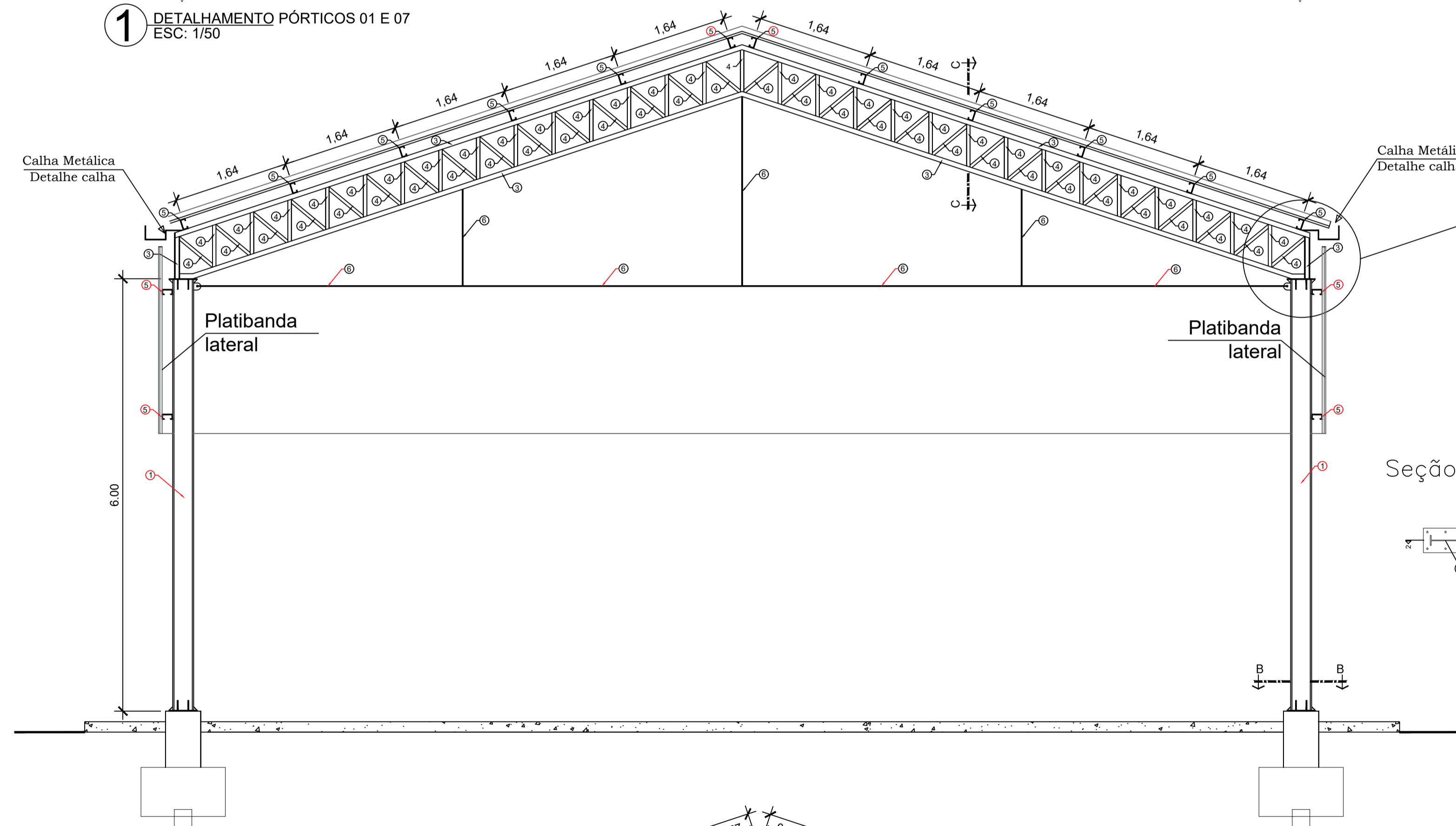

2 DETALHAMENTO PÓRTICOS 02,03,04,05,06
ESC: 1/50

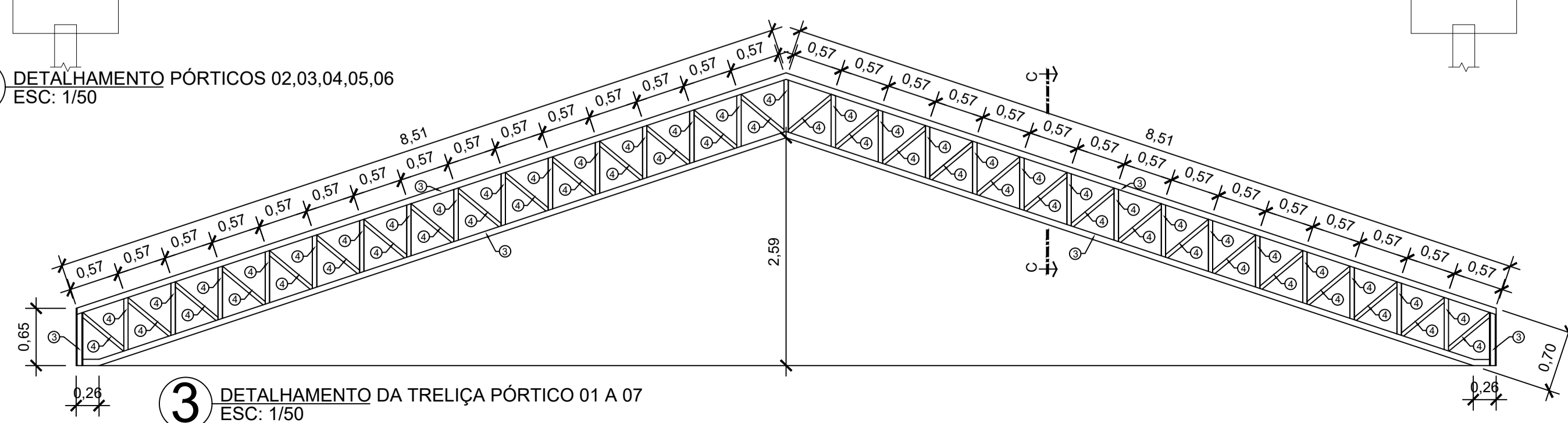

3 DETALHAMENTO DA TRELIÇA PÓRTICO 01 A 07
ESC: 1/50

Seção CC

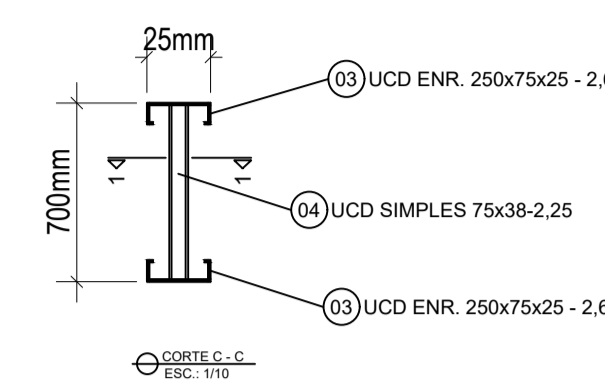

Seção 1-1

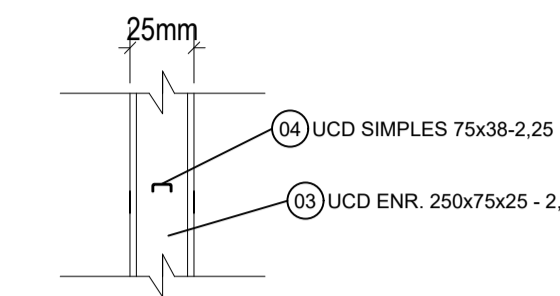

BASE DOS PILARES
P15, P16, P17, P18, P19 e P20

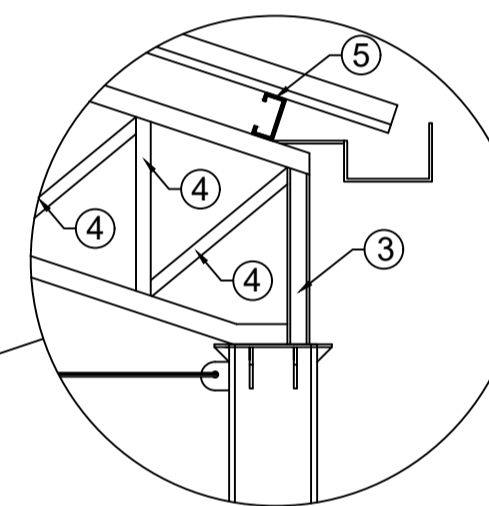
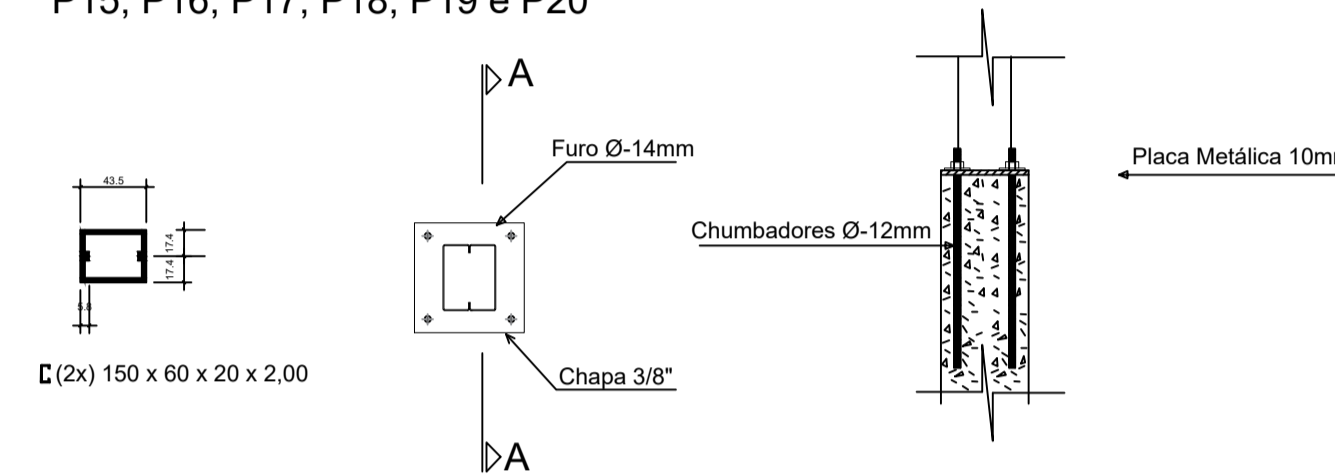

Seção BB

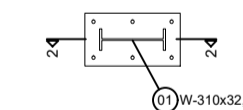

Seção 2-2

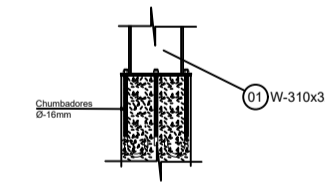

PERFIL DOS PILARES
P1, P2, P3, P4, P5, P6, P7
P08, P09, P10, P11, P12, P13 e P14

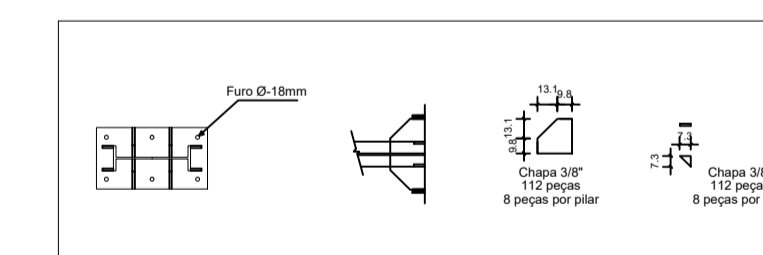

PERFIL DOS PILARES
P1, P2, P3, P4, P5, P6, P7
P08, P09, P10, P11, P12, P13 e P14

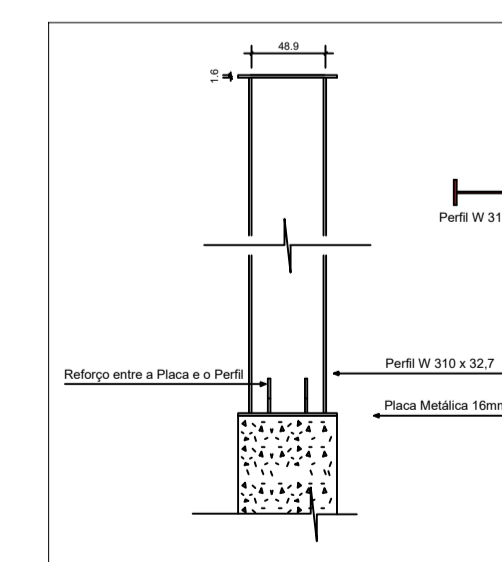

Detalhamento do material utilizado					
Item	Descrição	Unidades	quant.	kg/m	total kg
01	W-310X32,7 - AÇO ASTM-A36 COMP. 6m	Unid.	14	32,7	2746,8
02	PERFIL UCD ENR. 150X75X25-2,65 - AÇO ASTM-A36 (X2)	m	47,3	4,92	233
03	PERFIL UCD ENR. 250X75X25-2,65 - AÇO ASTM-A36	m	248	8,82	2188
04	PERFIL UCD SIMPLES 75X38-2,25 - AÇO ASTM-A36	m	295	2,63	776
05	PERFIL UCD ENR. 100X40X15-2,00 - AÇO ASTM-A36	m	585	3,05	1784,3
06	BARRA LISA Ø-10mm - AÇO ASTM-A36	m	185	0,57	106
07	PERFIL UCD SIMPLES 45X25-2,65 - AÇO ASTM-A36	m	130	1,42	185
08	PERFIL UCD SIMPLES 50X25-2,65 - AÇO ASTM-A36	m	120	1,95	234
09	CHAPA DE AÇO #18,00X450X250 C/ 6 FUIROS Ø-18mm - ASTM-A36	m²	3,16	149,50	470,92
10	CHAPA DE AÇO #10,00X250X250 C/ 4 FUIROS Ø-12mm - ASTM-A36	m²	0,038	74,48	27,93
11	BARRA ROSCADA Ø-16mm COMP. 500mm	Unid.	14	1,56	21,9
12	BARRA ROSCADA Ø-10mm COMP. 500mm	Unid.	6	0,57	3,42
13	TUBO CIRCULAR Ø-50X2,65mm - ASTM-A36	m²	600	3,22	1932
14	CHAPA DE AÇO #18,00X450X250 C/ 6 FUIROS Ø-18mm-A36 TRAPEZOIDAL	m²	4,91	149,50	734,40
15	CHAPA DE AÇO #18,00X450X250 C/ 6 FUIROS Ø-18mm-A36 TRIÂNGULARE	m²	0,30	149,50	44,61
16	TUBO CIRCULAR Ø-40X2,65mm - ASTM-A36	m	76	2,40	182,4
Peso total					11.200 kg
Peso total + 10%					12.320 kg

NOTAS

- Estrutura metálica:
 - PERFIS ELETROSSOLDADOS: Aço USI SAC 250
 - PERFIS LAMINADOS: Aço ASTM A-572 GRAU 50
 - PERFIS PERFILADOS E DOBRADOS: Aço ASTM A-36
 - SOLDAS: Conforme "AWS".
 - Todas as medidas encontram-se em milímetro; Elevações / níveis em metro.
 - Verificar no local da obra as condições gerais, as conexões com estruturas existentes e checar as dimensões antes do início da fabricação.
 - Deverá ser confirmada resistência à compressão do concreto da estrutura existente através da realização de ensaios. Resistência à compressão adotada cálculo: $f_{ck}=20\text{MPa}$.
 - Concreto armado: $F_{ck}=30\text{ MPa}$ Aço: CA50A/CA60B
- TODOS OS VALORES DA LISTA DE MATERIAL SÃO TEÓRICOS PODENDO HAVER VARIAÇÕES TANTO NA QUANTIDADE COMO NO PESO.
- O fabricante da estrutura deverá atender aos requisitos de qualidade exigidos para a obra tais como:
 - Soldas devidamente esmerilhadas
 - Emassamentos onde for julgado necessário pela fiscalização
 - Durante estocagem, manipulação e condicionamento para transporte das peças, todo cuidado deve ser tomado para evitar danos às mesmas.
 - A instalação dos chumbadores e acessórios embutidos deverá obedecer as prescrições da NORMA ABNT NBR / 8800/86 P.7.5.1.
 - As uniões das peças devem ser executadas de forma a se garantir a continuidade das seções. Qualquer detalhe deve ser definido em um projeto especial de Fabricação e Montagem. Recomendamos de forma simplificada, as formas de de emenda abaixo descritas:

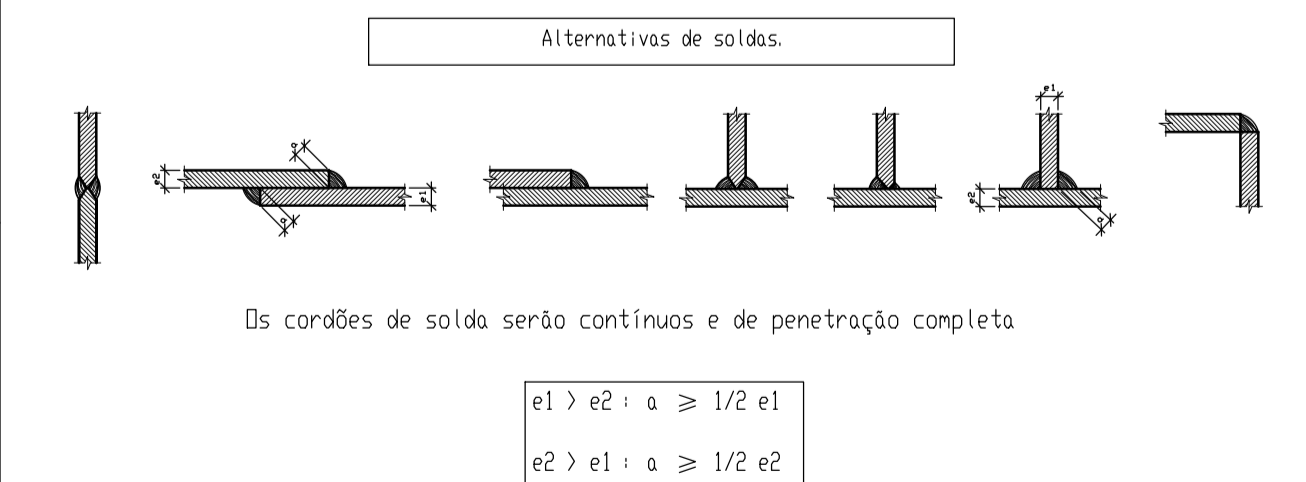

RESPONSÁVEL TÉCNICO	JOÃO FELIPE RODRIGUES CAMPOS CREAR/RJ 2020107481	EMPRESA/CONPJ	USBZ ENGENHARIA E SERVIÇOS LTDA 40.838.126/0001-54	DATA	09.02.22	LF DES.	
A REV.		DESCRIÇÃO	OBRA CIVIL - CONSTRUÇÃO	DATA	09.02.22	LF DES.	
TÍTULO: ESTRUTURA METÁLICA - QUADRA BAIRRO AMAZONA							
LOCAL: VILA IPANEMA (AMAZONAS) - QUITANDINHA - PETRÓPOLIS/RJ							
RESENHO: LOCAÇÃO E DETALHES DOS PÓRTICOS DA QUADRA AMAZONAS							
ESCALA:	Indicada	DATA:	09/02/2022	NÚMERO	FORMATO	A1	REV. A