

DAD 40x90 - SEÇÕES LONGITUDINAL E TRANSVERSAL SEM ESCALA

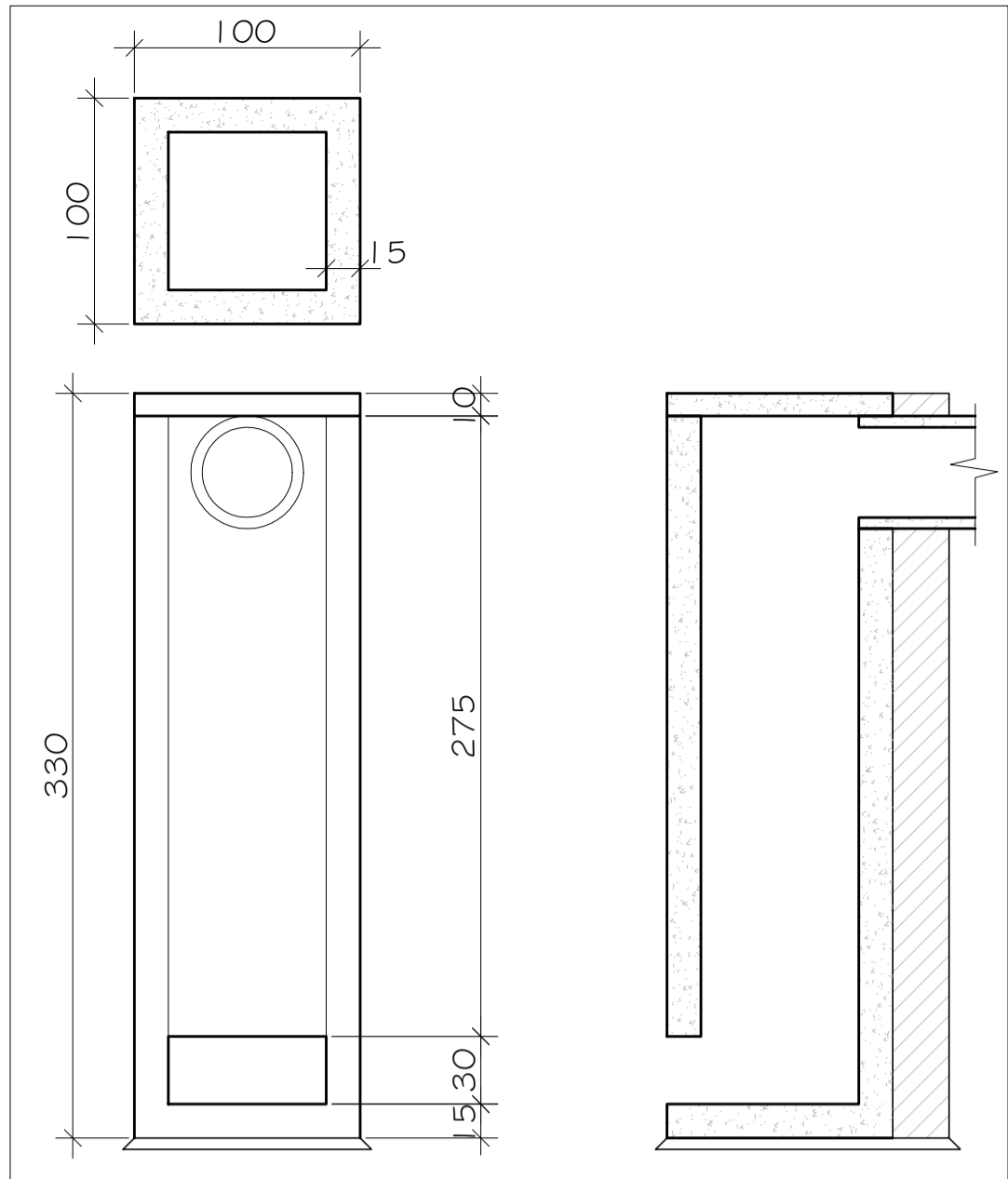

CONDUTO VERTICAL - h=3,30m - DETALHE TIPO SEM ESCALA

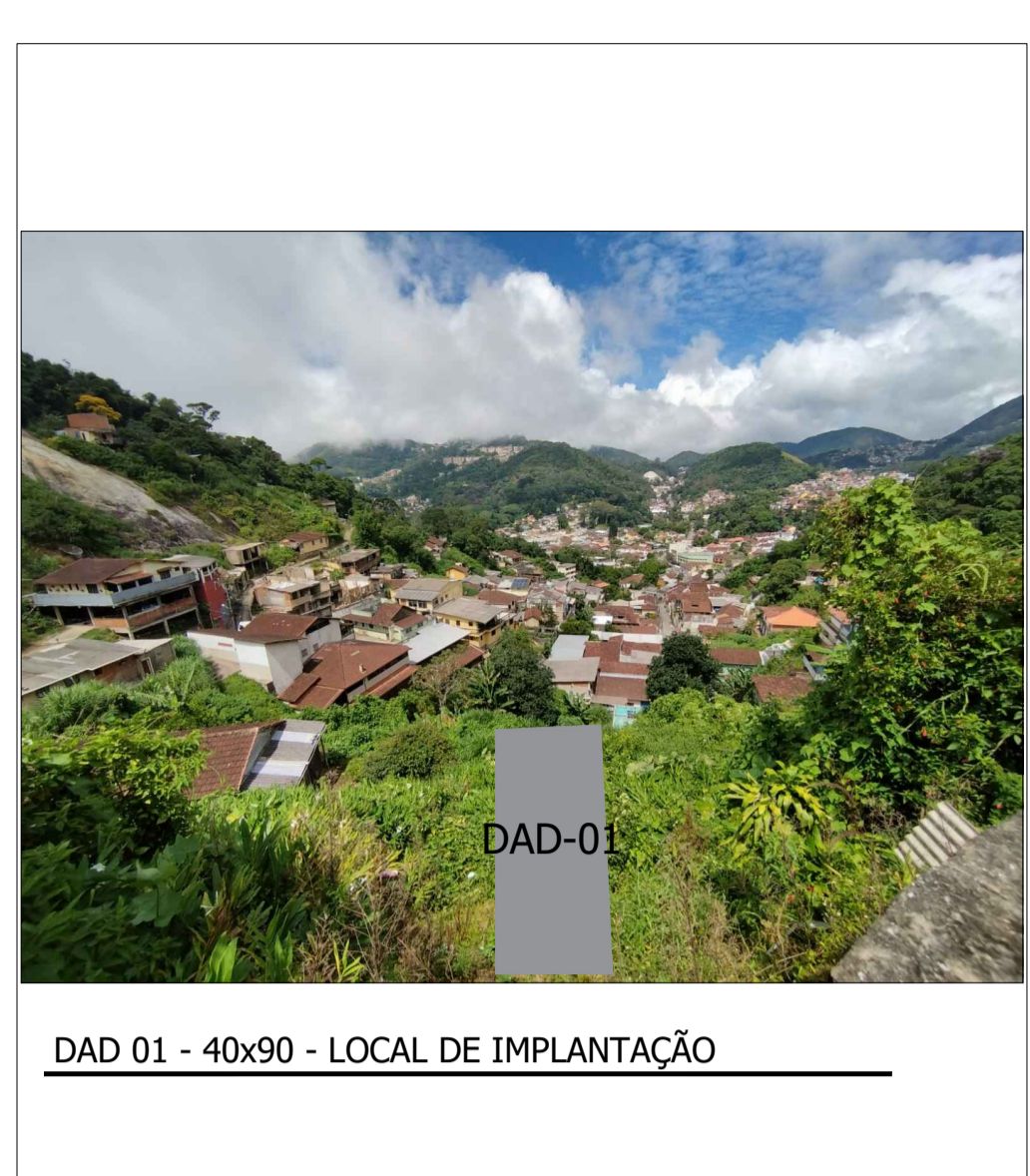

DAD 01 - 40x90 - LOCAL DE IMPLANTAÇÃO



REFAZIMENTO ESCADA SERVIDÃO

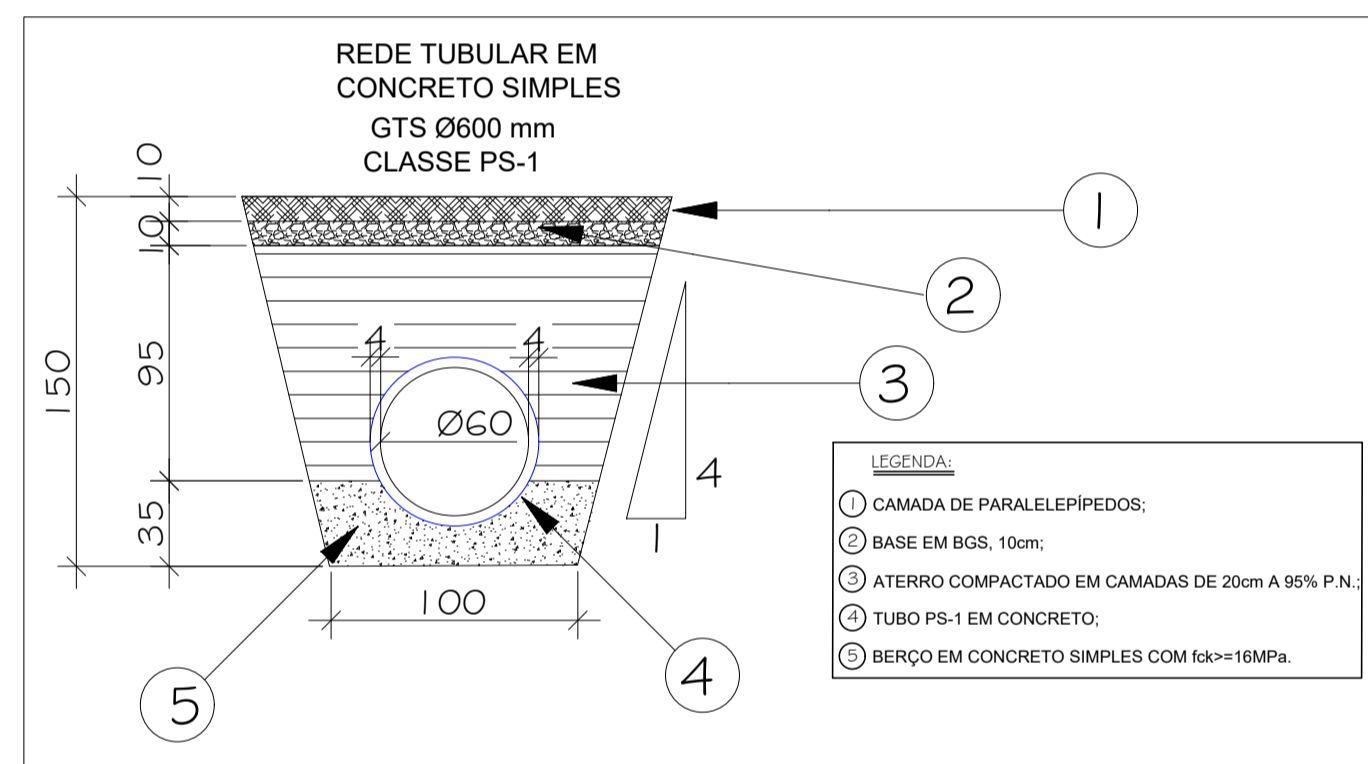

GTS 01 - #600mm - DETALHE ESCAVAÇÃO E BERÇO DE CONCRETO MAGRO SEM ESCALA

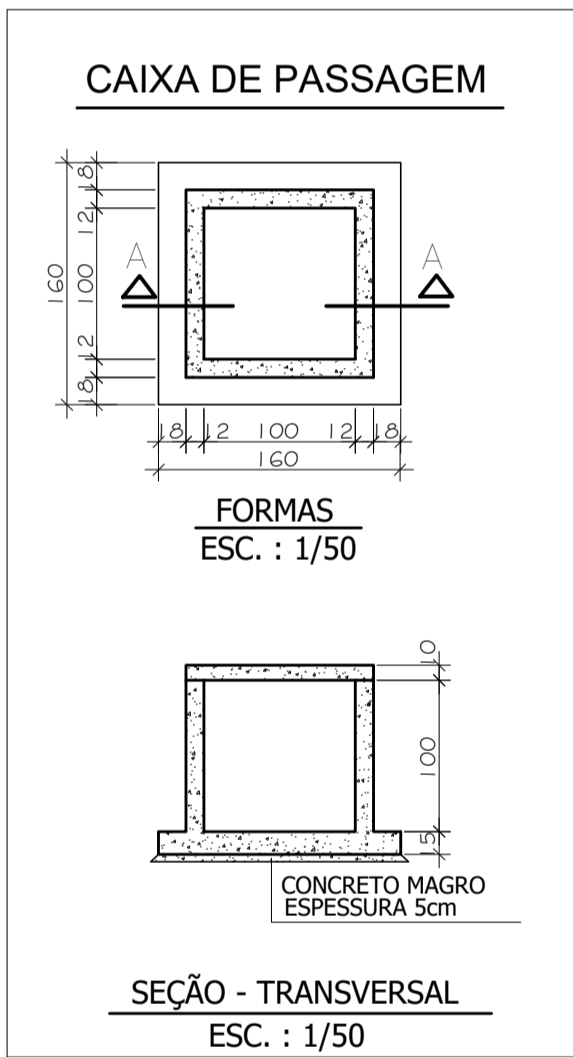

SEÇÃO - TRANSVERSAL ESC. : 1/50



MEIO FIO COM ESTACA A TRADO 02

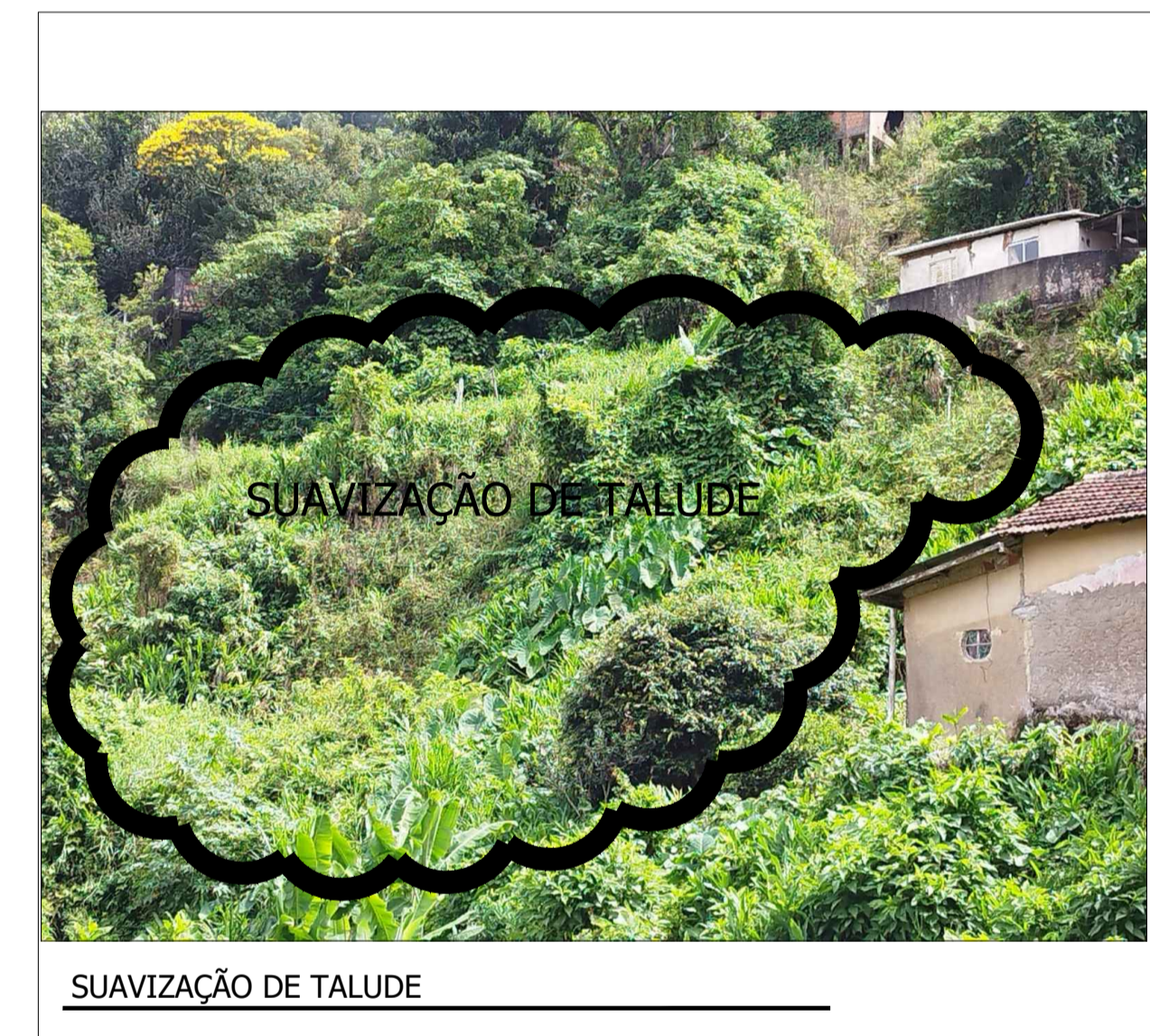

SUAUIZACÃO DE TALUDE

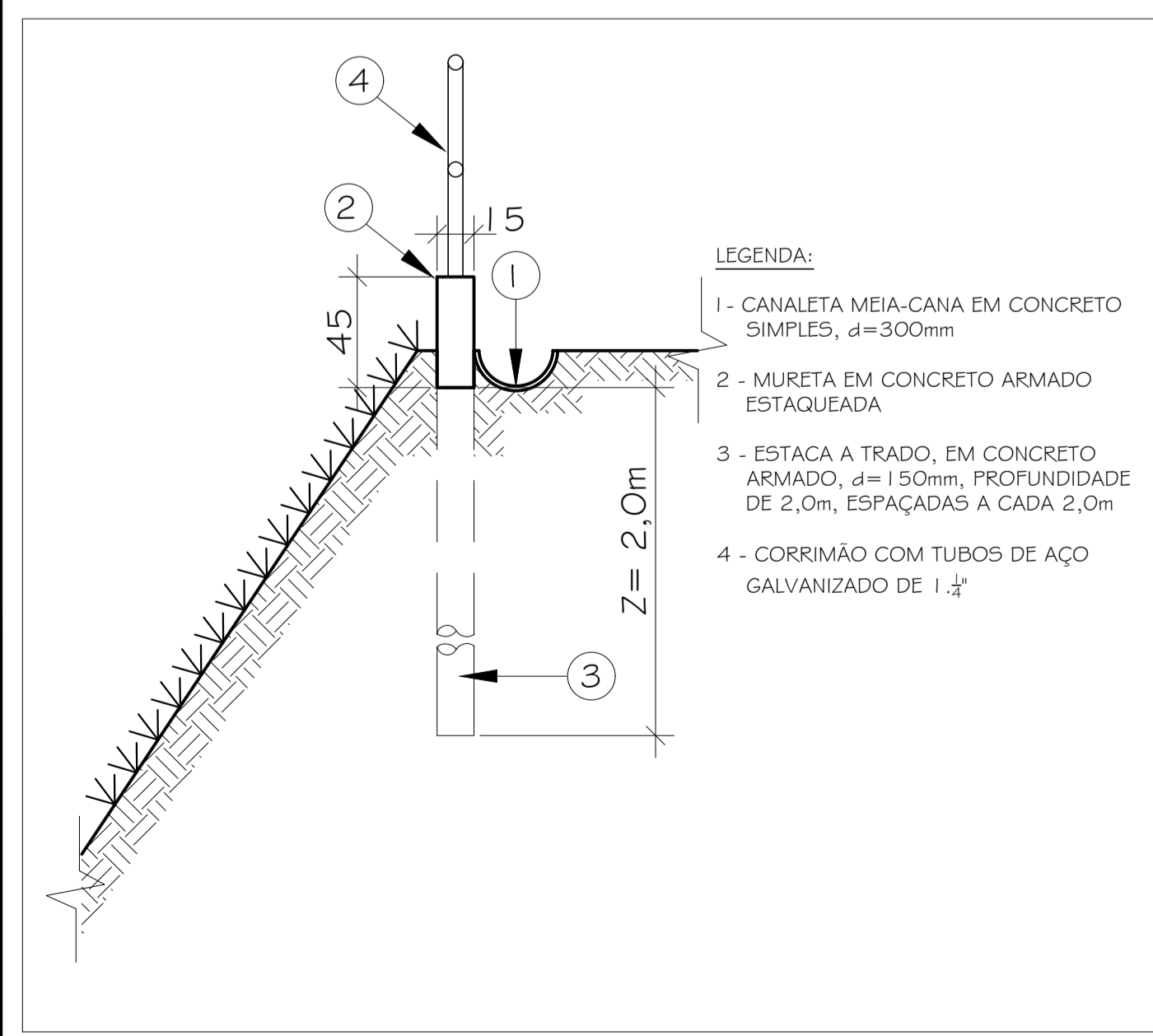

MEIO FIO COM ESTACA A TRADO - DETALHE TIPO SEM ESCALA



RUÍNA A DEMOLIR



RUÍNA A DEMOLIR

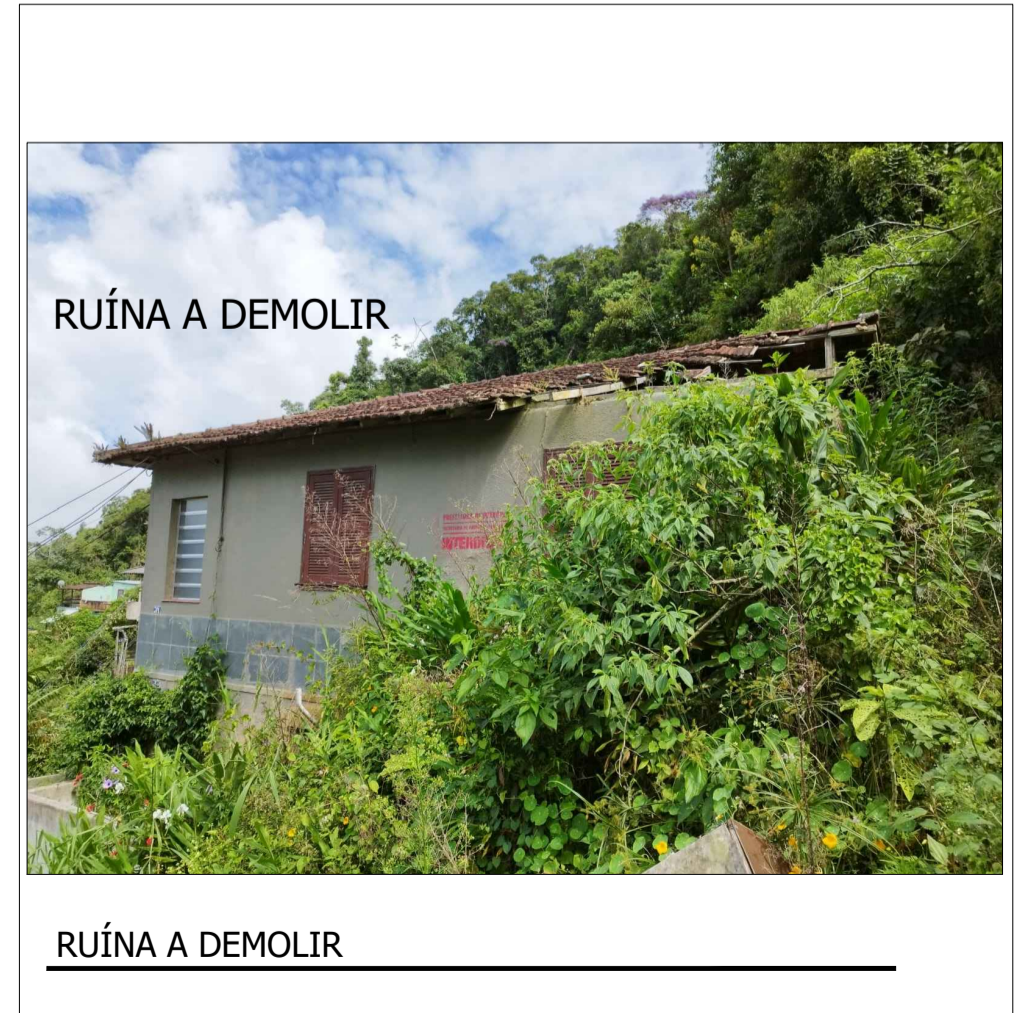

RUÍNA A DEMOLIR

DOCUMENTOS DE REFERÊNCIA

- 1 - THEO1301-01-BASCON-01 - ARRANJO GERAL (01/04);
- 2 - THEO1301-01-BASCON-02 - SEÇÃO TRANSVERSAL AA' (02/04);
- 3 - THEO1301-01-BASDRE-03 - CORTINAS ANCORADAS CA01 E CA02 (03/04);
- 4 - THEO1301-01-BASDRE-04 - DETALHES DE DRENAGEM (04/04).

NOTAS GERAIS

- 1- ESTE DESENHO SERVE COMO REFERÊNCIA BÁSICA, SUA APLICAÇÃO DEVERÁ SER VERIFICADA PARA CADA SITUAÇÃO;
- 2- COTAS EM CENTÍMETRO, EXCETO ONDE INDICADO;
- 3- A LOCAÇÃO DA OBRA DEVERÁ SER ACOMPANHADA PELA FISCALIZAÇÃO;
- 4- O MÉTODO EXECUTIVO DEVERÁ SER ADEQUADO AS CONDICIONANTES E CARACTERÍSTICAS GEOTÉCNICAS LOCAIS, VISANDO A SEGURANÇA DURANTE A EXECUÇÃO DA OBRA;
- 5- QUALQUER ALTERAÇÃO DO PROJETO, DEVERÁ SER CONSULTADO O PROJETISTA;
- 6- MATERIAIS:
  - CONCRETO SIMPLES, fck ≥ 16 MPa;
  - CONCRETO ESTRUTURAL, fck ≥ 25 MPa;
  - AÇO EM BARRAS, fyk ≥ 500 MPa;
  - AÇO EM FIOS, fyk ≥ 600 MPa;
- 7- COBRIMENTO DAS ARMADURAS = 2,5cm E A DOBRAGEM E EMENDA DAS BARRAS DEVERÃO ESTAR DE ACORDO COM A NBR 6118.

DIREITOS AUTORAIS RESERVADOS. A REPRODUÇÃO TOTAL OU PARCIAL SEM PRÉVIA AUTORIZAÇÃO, SUJEITARÁ O INFRATOR ÀS PENAS DA LEI FEDERAL 9610/98 E LEI ESTADUAL Nº 4144.

REVISÃO	DISCRIMINAÇÃO	DATA	VISTOS
03	REVISÃO GERAL	15/03/2023	LCDO
02	REVISÃO GERAL	29/08/2022	LCDO
00	EMISSION INICIAL	16/12/2013	LB

CONSTRUTORA

PROJETISTA

ELABORAÇÃO DE PROJETOS BÁSICOS PARA ESTABILIZAÇÃO DE ENCOSTAS

OBRA PREVENTIVA DE CONTENÇÃO DE ENCOSTAS - RUA 1º DE MAIO I DETALHES DE DRENAGEM

THEO1301-01-BASDRE-04

05/05

DESENHO : ROSANGELA MOURA

ESCALA : INDICADA